

## 揺動形3爪コンペンセーティングチャック<密閉形>

SWING JAW type

3-JAW COMPENSATING CHUCK

### 特長 Technical features

1. 密閉形のコンペンセーティングチャックです。完全密閉構造により給脂間隔が延長でき、クーラントの浸入を防止します。
2. 把握外径が偏心しているワークでも、センタ穴基準でワークを引きつけて把握することができます。
3. 外径把握専用のチャックです。このチャックは、内径把握はできません。

仕様 Specifications	形式番号 Series number	H3YS			
		6	8	10	(12)
X2における爪のストローク (直径にて) mm Jaw movement (Dia) at X2		8	8	10	10
プランジャストローク (シリンダストローク) mm Plunger stroke (Cylinder stroke)		15	20	25	25
最大・最小把握径 (外径) Recommended outside chucking diameter	最大 Max. mm	50	65	90	110
	最小 Min. mm	12	18	22	22
爪の補正量 Z Compensation		2	2	2	2
最高使用回転数 Max. Speed	r/min	5000	4000	3500	3200
許容シリンダ力 Max. input force	kN	19	25	30	40
把握力 Clamping force at Max. input force	kN	51	84	90	120
慣性モーメント Moment of inertia J Note1	kg·m <sup>2</sup>	0.059	0.15	0.38	0.73
質量 (標準爪を含まない) Weight (without standard top jaws)	kg	16	28	48	65
対応シリンダ Matching cylinder					
HH4C	形式番号 Series number	100	125	125	140
	最高使用圧力 Max. pressure to operate chuck MPa	2.6	2.2	2.6	2.8
H05CH	形式番号 Series number	250	250	250	300
	最高使用圧力 Max. pressure to operate chuck MPa	0.4	0.5	0.6	0.6

- 注：1. この値の4倍がGD<sup>2</sup>に相当します。  
 2. 回転シリンダの最高回転数が低い場合にはその回転数に合わせてください。  
 3. 把握爪の寸法はH055M形標準爪寸法表を参照します。
- 注：( )の形式は受注生産です。  
 Note: Parenthesized models are made to order.

- Note: 1. The four times of this value is equivalent to GD<sup>2</sup>.  
 2. When the Max. speed of a rotating cylinder is lower than that a chuck, observe that of a rotating cylinder.  
 3. The dimensions of top jaws are on the catalogue of "H055M standard soft blank jaw".

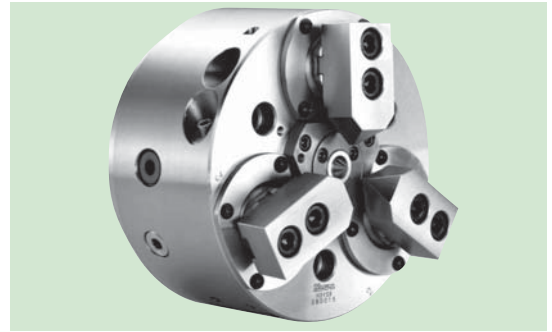
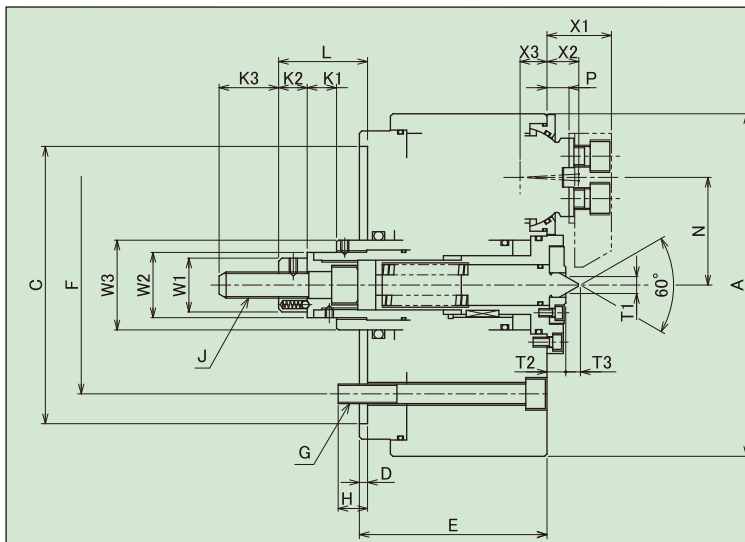

把握爪は付属しておりません。Top jaws are not attached to this chuck.

記号 Symbol	形式番号 Series number	H3YS			
		6	8	10	(12)
A		175	210	254	304
C	H7	140	170	220	220
D		5	5	5	5
E		92	115	133	139
F		104.8	133.4	171.4	171.4
G		3-M10	3-M12	3-M16	6-M16
H		14	18	24	23
J		M16×2	M16×2	M20×2.5	M24×3
J1		31	40	40	50
K1		19	18	15.5	15.5
K2		17.5	17.5	17.5	18
K3		36.5	36.5	35.5	49
L	Max.	60.5	64.5	67	67.5
	Min.	45.5	44.5	42	42.5
N	Max.	55 57	66 68	80 82.5	100 102.5
	Min.	53	64	77.5	97.5
P		11	13.5	14.5	15.5
R		---	---	---	15°
T1		8	10.4	12.7	12.7
T2		16	11.5	13.5	13.5
T3		6.9	9	11	11
W1		33	33	39	45
W2		33	40	46	52
W3		44	55	62	70
X1		34	39.5	41.5	52.5
X2		21	19.5	21.5	23
X3		16	16.5	20	22.5

