

## 3爪コンペンセーティングチャック 3-JAW COMPENSATING POWER CHUCK

### 特長 Technical features

1. 把握外径が偏心しているワークでも、セクタ穴基準で把握することができます。
  2. セレーション爪の採用で幅広いワーク径に対応できます。
  3. 外径把握専用のチャックです。このチャックは、内径把握はできません。
1. Can clamp referring to the center hole of a workpiece even if the outer diameter is eccentric.
2. Can handle a wide range of diameters with its serrated jaws.
  3. This is a dedicated chuck for external clamping. It cannot be used for internal clamping.

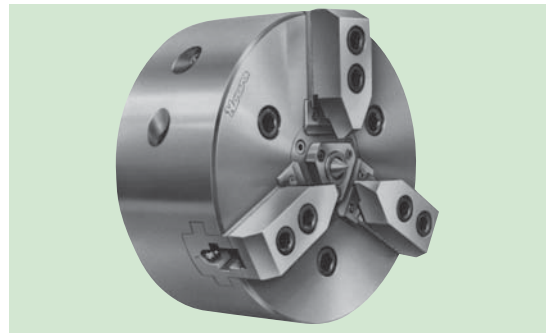

仕様 Specifications		形式番号 Series number	H05M			
			6	8	10	(12)
セレーションピッチ Serration pitch	mm		1.5	1.5	1.5	1.5
爪のストローク (直径にて) Jaw movement (Dia)	mm		7	8	10	10
プランジャストローク (シリンダストローク) (Cylinder stroke)	mm		15	20	25	25
最大・最小把握径(外径) Recommended outside chucking diameter for standard top jaws	最大 Max.	mm	33	38	52	73
	最小 Min.	mm	15	18	22	22
爪の補正量 Z Compensation	mm		2	2	2	2
最高使用回転数 Max. Speed	r/min		2800	2800	2400	2000
許容シリンダ力 Max. input force	kN		11.8	17.7	23.5	29.4
把握力 Clamping force at Max. input force (Total jaw force)	kN		23.5	41.2	58.8	73.5
慣性モーメント Moment of inertia J	kg·m <sup>2</sup>	注1 Note1	0.058	0.13	0.30	0.70
質量 Weight with standard jaws	kg		16	25	37.5	59.7
対応シリンダ Matching cylinder						
HH4C	形式番号 Series number		80	100	125	125
	最高使用圧力 Max. pressure to operate chuck	MPa	2.8	2.5	2.1	2.6
H05CH	形式番号 Series number		175	200	250	250
	最高使用圧力 Max. pressure to operate chuck	MPa	0.5	0.6	0.5	0.6

- 注：1. この値の4倍がGD<sup>2</sup>に相当します。  
2. 回転シリンダの最高回転数が低い場合には、その回転数に合わせてください。  
3. 把握爪の寸法は標準生爪寸法表を参照願います。
- Note: 1. The four times of this value is equivalent to GD<sup>2</sup>.  
2. When the Max. speed of a rotating cylinder is lower than that a chuck, observe that of a rotating cylinder.  
3. The dimensions of top jaws are on the pages of "Standard soft blank jaw".

注：( )の形式は受注生産です。  
Note: Parenthesized models are made to order.

記号 Symbol	形式番号 Series number	H05M			
		6	8	10	(12)
A		175	210	254	304
B1		160	160	180	216
B2	Min.	70	82	92	98
C	H7	90	105	120	140
D		5	5	5	5
E		90	100	110	125
F		130	130	150	170
G		3-M16	3-M16	3-M16	6-M16
H		22	22	22	22
J		M16×2	M16×2	M20×2.5	M24×3
J1		31	35	40	45
K		38	38	38	46
L1	Max.	47	50.5	57	61
	Min.	32	30.5	32	36
L2	Max.	52	55.5	62	66
	Min.	38.8	43.8	48.8	50.8
N	Max.	16.5	21	27.5	39.5
	Min.	6	7.5	8	9.5
O	Max.	5	5	5	5
	Min.	5	5	5	5
P		5	5	5	5
R		---	---	---	15°
T1		10.4	10.4	12.7	12.7
T2		10	10	12	12
T3		9	9	11	11
W		60	70	80	85
X		27.5	30	33	36

