

把握力特性図 (標準生爪使用時)

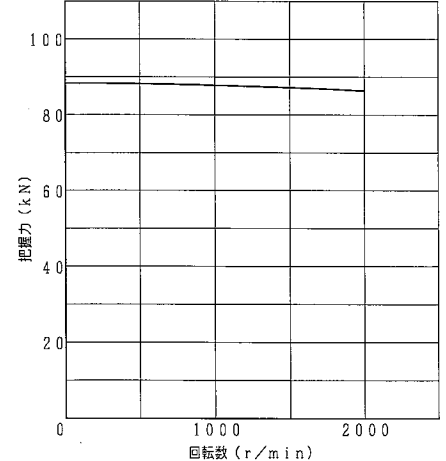

静的把握力特性図

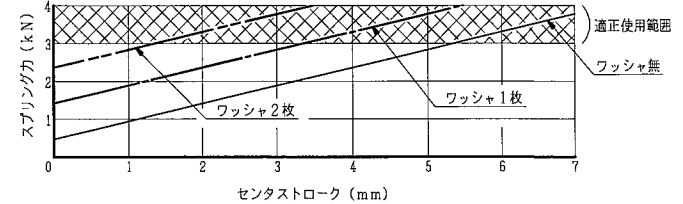
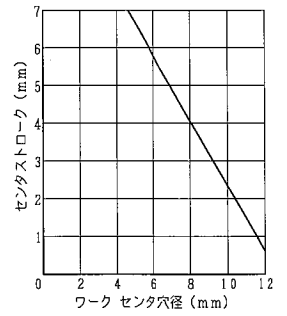
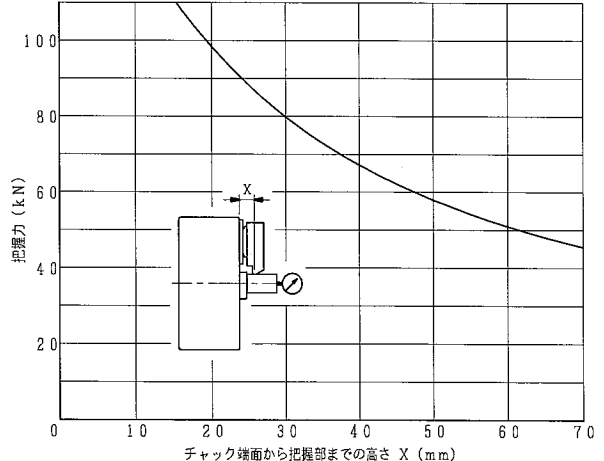

図号	仕様	納入品目	記
0.1	チャック形番 H055M12	H055M12	1台
0.2	シリンダ形番		
0.3	プランジャストローク	25 mm	標準付属品・工具
0.4	X 2 位置におけるジョーのストローク (前後)	最大 10 mm 常用	2. 納入時ワッシャは組み込まれていません。 (付属品として2個納入いたします。)
0.5	使用油圧力	最大 MPa 常用	3. トップジョーは付属していません。
0.6	許容シリンダ力	39.2 kN	4. チャック本体への潤滑油の供給は、付属の取扱説明書に基づいて、使用環境、使用する切削油の種類等を考慮した上で、図示グリースニップルより定期的を実施願います。
0.7	把握力 (併用シリンダ力時)	88.3 kN	推奨油種: モリコートEPグリース
0.8	把握トルク (併用シリンダ力時)		メーカー: 東レ・ダウコーニング (株)
0.9	最高使用回転数	2000 r/min	
1.0	質量	54 kg	
1.1	慣性モーメント	0.65 kg·m ²	
1.2	X 2 位置における爪の補正量	2 mm	
1.3	最大把握径 (外径)	110 mm	

納入先

尺 1:1
SCALE

名称 TITLE
H055M12

図名 DRAWING NO. B-215D

製和工業株式会社
HOWA MACHINERY, LTD.