

3000 r/min以上にて使用の場合は、トップジョーを削除し、できる限り軽くしてご使用ください。

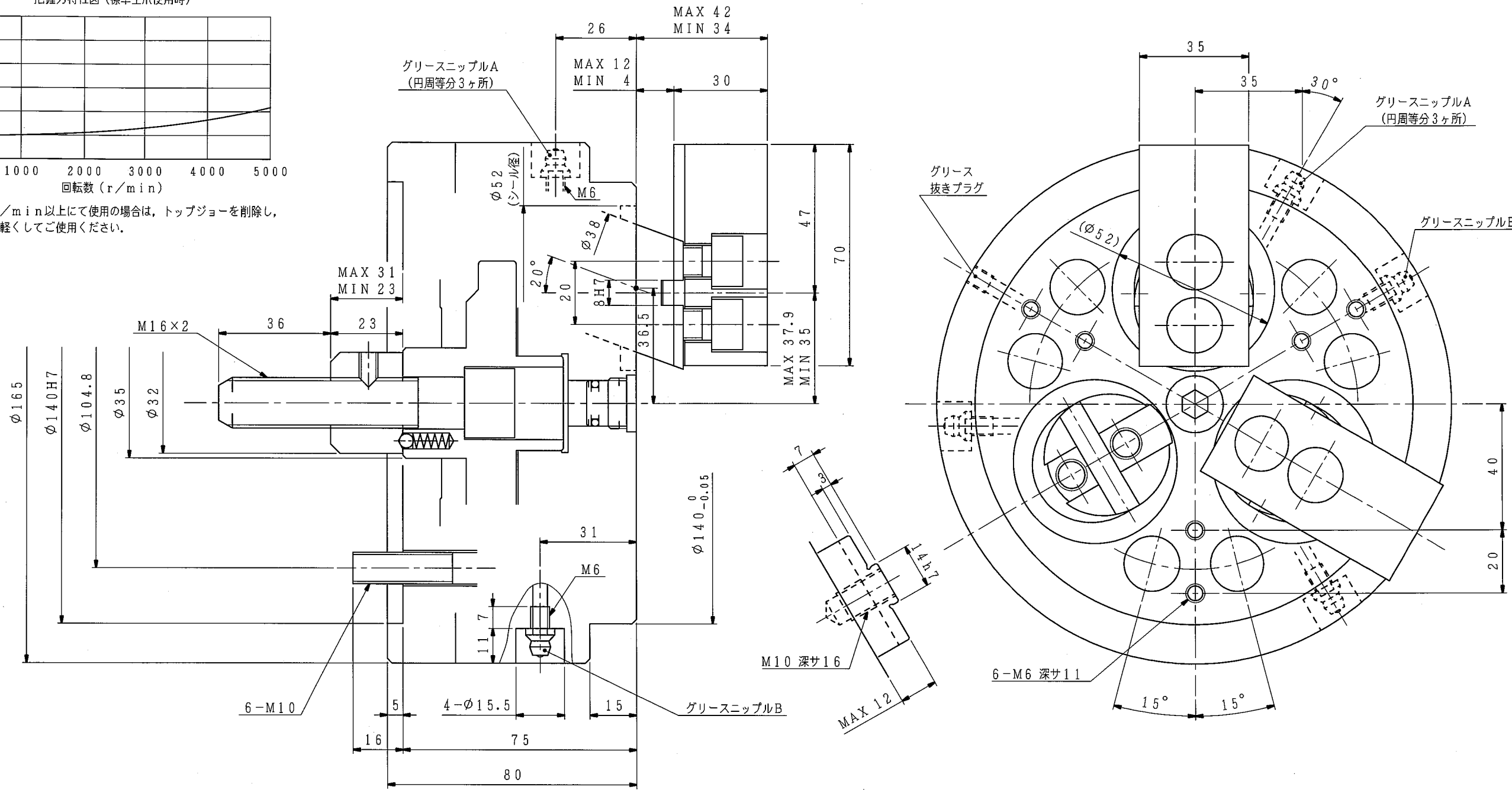

外注先コード

図面配布部数	仕 様	納入品目	記
06	チャック形番 H013M6	H013M6	1台
06	シリンダ形番		
94	プランジャストローク	8 mm	標準付属品・工具
31	ジョーのストローク (直径)	最大 5.8 mm	2. チャック本体への潤滑油の供給は、付属の取扱説明書に基づいて、使用環境、使用する切削油の種類等を考慮した上で、図示グリースニップルより定期的実施願います。
32		常用	
38	使用油圧力	最大	推奨油種：モリコートEPグリース メーカー：東レ・ダウコーニング(株)
43		常用	
51	許容シリンダ力	14.7 kN	
62A	把握力(許容シリンダ力時)	24.5 kN	
62B	把握トルク(")		
68	最高使用回転数	5000 r/min	

除去加工品	m	c
0.5R±	±0.1	±0.2
3R±	±0.1	±0.3
6	±0.1	±0.5
30	±0.2	±0.8
120	±0.3	±1.2
400	±0.5	±2.0

質 量	値
質量	13 kg
慣性モーメント	0.045 kg・m ²
標準生爪による最大把握径	140 mm
標準生爪による最小把握径	40 mm

符号	訂正記事	承認日付	承認	点検	担当
△					
△					
△					
△					
△					

納入先	○計画図 ○見積図	◎納入仕様図 ○製作図
尺 度 SCALE 1:1	H013M6	
承認 APPROVED	点検 CHECKED	担当 DESIGNED
日付	日付	日付
豊和工業株式会社 HOWA MACHINERY, LTD.		名称 TITLE 3爪IDドロウダウンチャック 図番 DRAWING NO. B-90C

(S)